

Ausführung 1

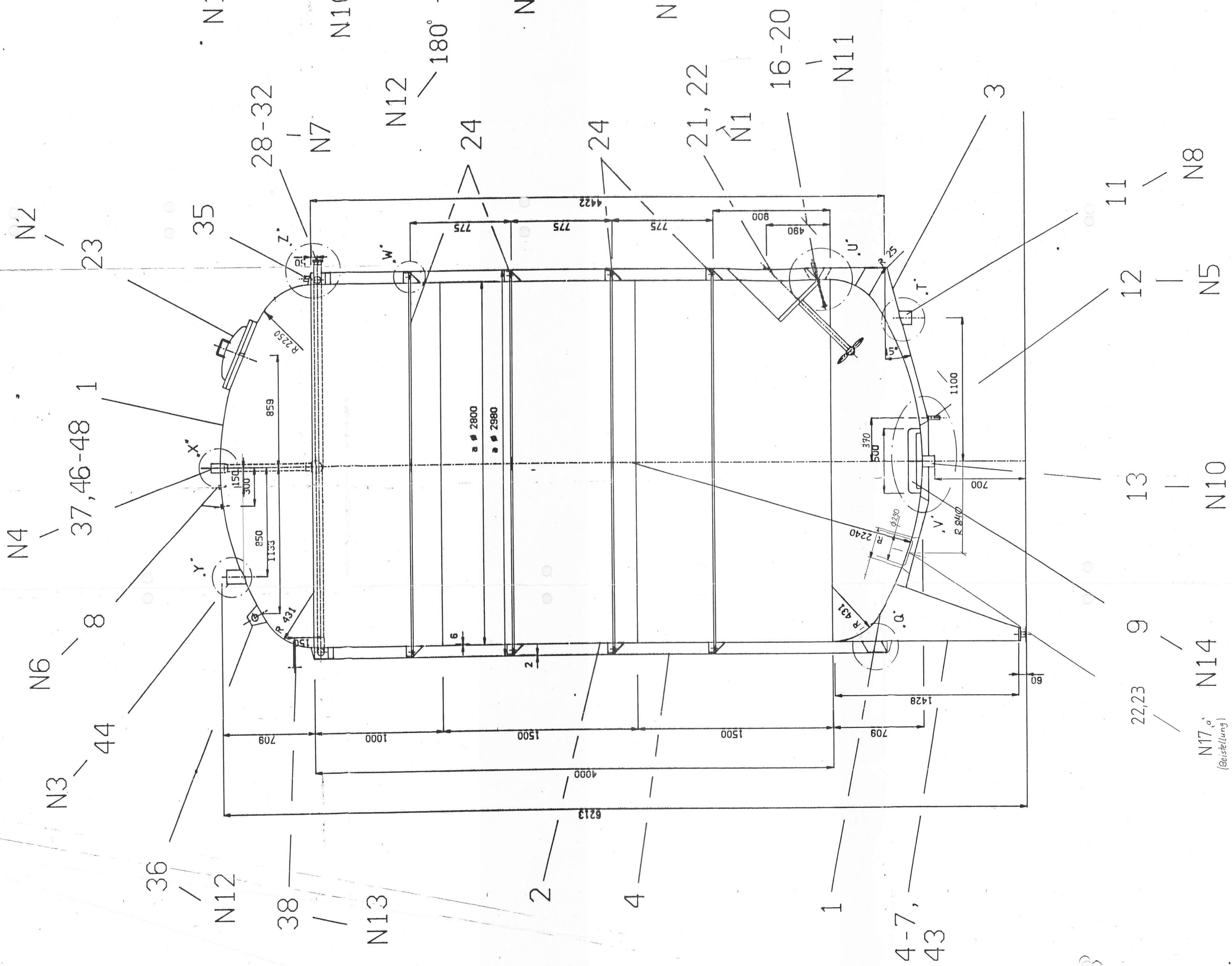

Dazugehörige Zeichnung :
 Zeichnung.-Nr. 3.00.0642 B/2
 Einzelheiten zum Steriltank

Verstärkungsblech
 für den
 RW- Stutzen
 (beidseitig)

Verstärkungsblech
 für den
 RW- Stutzen
 (beidseitig)

Ausführung 2

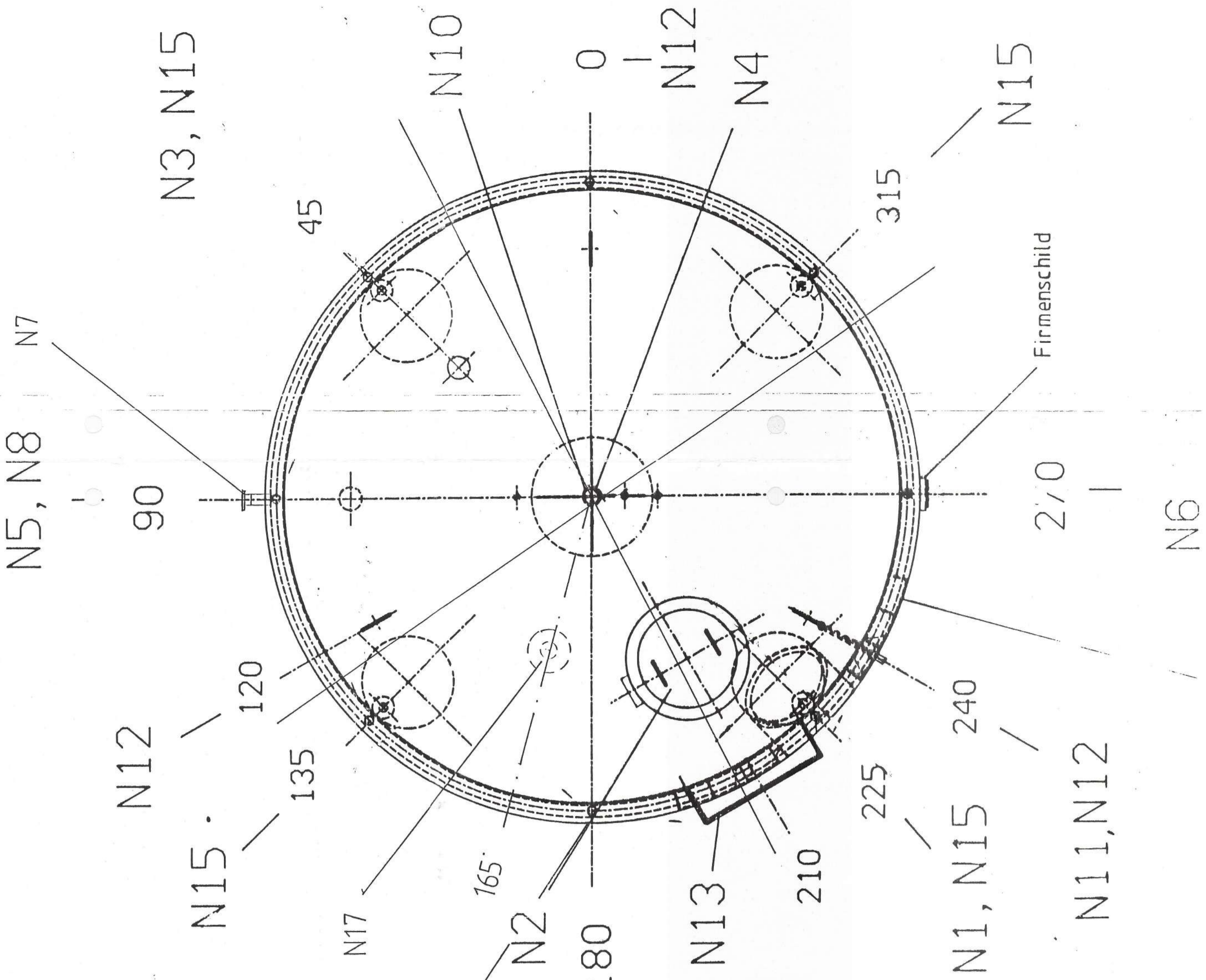

Bemerkung/Remarks

N1	2528/46	305	Einschweißverfahren für RW St.	Zug in Vertikale	ISO 37-nix, ISO EN 13920-BF, DIN 28955
N2	4	1850	305		
N3	11	305	305		
N4	11	305	305		
N5	11	305	305		
N6	11	305	305		
N7	11	305	305		
N8	11	305	305		
N9	11	305	305		
N10	11	305	305		
N11	11	305	305		
N12	11	305	305		
N13	11	305	305		
N14	11	305	305		
N15	11	305	305		
N16	11	305	305		
N17	11	305	305		
N18	11	305	305		
N19	11	305	305		
N20	11	305	305		
N21	11	305	305		
N22	11	305	305		
N23	11	305	305		
N24	11	305	305		
N25	11	305	305		
N26	11	305	305		
N27	11	305	305		
N28	11	305	305		
N29	11	305	305		
N30	11	305	305		
N31	11	305	305		
N32	11	305	305		
N33	11	305	305		
N34	11	305	305		
N35	11	305	305		